

MAXPelL DUO

Kotły pelletowe z dodatkowym paleniskiem

Kocioł **MAXPelL DUO** oparty jest na konstrukcji nowoczesnego płomieniówkowego wymiennika ciepła konstrukcji **Heiztechnik**. Część paleniskowa kotła podzielona została przegrodą wodną na dwa paleniska. Pierwsze z nich wyposażone zostało w wrzutowy palnik pelletowy. Kocioł może być wyposażony w palnik z automatycznym zgarniaczem szlaku. Drugie palenisko umieszczone w tylnej części kotła wyposażone zostało w ruszt sztabkowy żeliwny i wentylator nadmuchowy - sterowany automatyką **HT-tronic® 100**. Automatyka kotła, poza obsługą palnika daje możliwość obsługi zaawansowanej instalacji grzewczej w trybie pogodowym z wykorzystaniem zaworu mieszającego. Poprzez dołączenie dodatkowych modułów (B, C) mamy możliwość sterowania dodatkowymi elementami instalacji grzewczej. Panel zdalnego sterowania z termostatem pokojowym umożliwia obsługę instalacji zapewniając komfortową temperaturę ogrzewanych pomieszczeń.

Automatyka steruje pracą palnika modulując moc w zależności od temperatury kotła. Praca w trybie Fuzzy Logic umożliwia płynną modulację mocy. Modulacja powoduje, że minimalizowana jest ilość zużytego paliwa, a kocioł pracuje w najwyższej sprawności. Automatyka może być wyposażona w duży kolorowy wyświetlacz oraz moduł internetowy.

Kocioł może być wyposażony w palnik z automatycznym usuwaniem szlaku. Palniki posiadają zapalarkę i fotoelement do kontroli płomienia.

W zależności od potrzeb kocioł może być wyposażony w różnej wielkości zbiornik (zbiorniki) paliwa lub całe systemy do podawania paliwa z tzw. silosów lub bunkrów. Standardowo kocioł posiada zbiornik około 1 m³.

Kocioł w części pracy palnika pelletowego może być wyposażony w system automatycznego odpopielania.



MAXPelL DUO 300

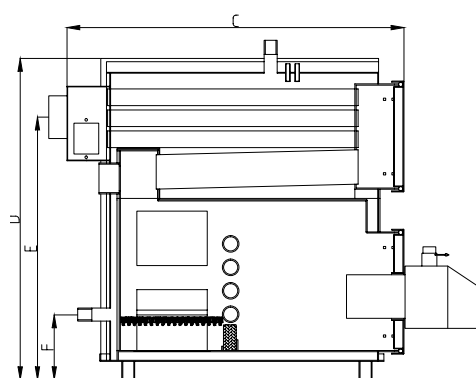

Sterowanie	
HT-tronic® 850	- wyposażenie podstawowe kotła
HT-tronic® 850 Touch *	- wyposażenie podstawowe kotła
HT-Tronic® 100	- wyposażenie podstawowe kotła
Moduły rozszerzające automatykę	
Moduł B	- wyposażenie podstawowe kotła
Moduł C	- wyposażenie podstawowe kotła
ecoSter 200	Panel zdalnego sterowania z termostatem pokojowym - HT-tronic® 850
ecoSter Touch	Panel dotykowy (kolorowy) zdalnego sterowania z termostatem pokojowym
ecoNET 300	Moduł internetowy

(*opcja)

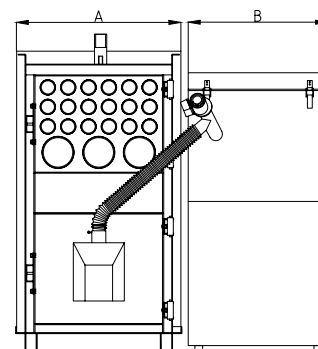

MAXPelL DUO 100

MAXPelL DUO - Podstawowe wymiary i dane techniczne

Moc znamionowa	Zakres mocy	Min. ciąg kominowy	Max. temperatura pracy	Pojemność wodna	Max. ciśnienie robocze	Przyłącze instalacji	Przyłącze kominowa	Masa kotła	*Objętość zasobnika	A - Szerokość korp.	C - Głębokość korp.	D - Wysokość korp.	E - Wys. do sr. kom.	F - Wys. kr. pow.
kW	kW	Pa	°C	L	Bar	"	mm	kg	m ³	cm	cm	cm	cm	cm
100	30 - 100	25	85	370	2	2 1/2	200	1345	1	83	150	149	122	30,5
120	35 - 120	26	85	490	2	2 1/2	200	1535	1	83	175	149	122	30,5
150	45 - 150	26	85	610	2	3	250	2212	1	107	192	189	160	35
200	60 - 200	28	85	920	2	3	250	2502	1	107	222	189	160	35
250	75 - 250	26	85	1040	2	3	300	2863	1	107	232	209	178	35
300	90 - 300	27	85	1160	2	3	300	3331	1	107	262	209	178	35
450	135 - 450	26	85	1730	2	Dn100	400	4315	1	146	255	217	186	35
550	165 - 550	27	85	2130	2	Dn100	400	4780	1	146	285	217	186	35
630	185 - 630	28	85	2600	2	Dn100	400	5300	1	146	325	217	186	35

paliwo podstawowe



pellet

paliwo zastępcze na ruszcie



węgiel



drewno opałowe

MAXPELL DUO

100 - 630 kW



MAXPELL DUO 100 - 300 kW

Kotły pelletowe z dodatkowym paleniskiem

Nazwa	Moc nominalna [kW]	Zakres mocy [kW]	Cena netto	Cena brutto
MAXPELL DUO 100	100	30 - 100	39 620,00 zł	48 732,60 zł
MAXPELL DUO 120	120	35 - 120	43 340,00 zł	53 308,20 zł
MAXPELL DUO 150	150	45 - 150	57 650,00 zł	70 909,50 zł
MAXPELL DUO 200	200	60 - 200	67 000,00 zł	82 410,00 zł
MAXPELL DUO 250	250	75 - 250	84 430,00 zł	103 848,90 zł
MAXPELL DUO 300	300	90 - 300	89 100,00 zł	109 593,00 zł
MAXPELL DUO 450	450	135 - 450	128 180,00 zł	157 661,40 zł
MAXPELL DUO 550	550	165 - 550	161 740,00 zł	198 940,20 zł
MAXPELL DUO 630	630	185 - 630	191 360,00 zł	235 372,80 zł

Opcje wykonania i wyposażenia dodatkowego - dopłaty

Palnik		wyposażenie podstawowe kotła	w cenie kotła	
Palnik ze zgarniaczem szlaku				
Sterowanie			Cena netto	Cena brutto
HT-tronic® 850		wyposażenie podstawowe kotła		
HT-tronic® 850 Touch		- w kotłach wyposażonych w jeden palnik	400,00 zł	492,00 zł
HT-tronic® 850 Touch		- w kotłach wyposażonych w dwa palniki	800,00 zł	984,00 zł
Moduły rozszerzające automatykę			Cena netto	Cena brutto
Moduł B			850,00 zł	1 045,50 zł
Moduł C			850,00 zł	1 045,50 zł
ecoSter 200	Panel zdalnego sterowania z termostatem pokojowym do automatyki HT-tronic® 850		450,00 zł	553,50 zł
ecoSter Touch	Panel dotykowy (kolorowy) zdalnego sterowania z termostatem pokojowym		660,00 zł	811,80 zł
ecoNET 300	Moduł internetowy		750,00 zł	922,50 zł
Wyposażenie dodatkowe / Opcja wykonania			Cena netto	Cena brutto
Zbiornik (1000 dm ³)		wyposażenie podstawowe kotła		
Powiększony zbiornik				wycena indywidualna
Dodatkowy zespół podający paliwo z silosa do 6 mb			4 000,00 zł	4 920,00 zł
System automatycznego odpopielania				wycena indywidualna
System pneumatycznego oczyszczania wymiennika				wycena indywidualna
Wężownica schładzająca dla mocy 100 - 300 kW			3 000,00 zł	3 690,00 zł
paliwo	pellet	paliwo zastępcze	węgiel, drewno opałowe	